

1986

**DESCRIPCION DE LAS TRAYECTORIAS EDUCATIVO-LABORALES
DE LOS JOVENES DE SECTORES POPULARES
QUE COMPLETAN SU CUARTO AÑO MEDIO
EN LA EDUCACION TECNICO PROFESIONAL**

**Luis Eduardo González
Salomón Magendzo**

I. INTRODUCCION

El presente documento forma parte de un estudio de seguimiento a un grupo representativo de jóvenes de sectores populares que finalizaron su cuarto año medio en el año 1983.

El estudio, realizado sobre la base de un modelo psicosocial, analiza el proceso de transición entre la educación media y la actividad educativo-laboral posterior.

En él se trata de analizar e interpretar este proceso de transición considerando factores estructurales o del medio ambiente en que viven los jóvenes; factores proposicionales, es decir el proyecto individual o metas que cada joven se ha fijado en forma consciente, y factores disposicionales que corresponden a los aspectos inconscientes que, a su vez son producto de la experiencia de vida personal y colectiva o de clase que han tenido los jóvenes.

El presente documento se centra únicamente en las aspiraciones o metas que se han fijado los jóvenes de la educación técnica profesional y en la forma cómo estas se materializan, a través de ciertas rutas o trayectorias educativo-laborales, alternativas. Se describe además la percepción que tienen los jóvenes respecto al cumplimiento de sus aspiraciones.

Se presentan estos antecedentes con el fin de contribuir a la discusión sobre la realidad de la enseñanza técnico-profesional de nivel medio. Se estima que los datos por sí mismos son suficientemente consistentes como para levantar una polémica en torno a la real relevancia de la educación técnico profesional.

Hemos considerado importante no incluir un comentario sobre los hallazgos con el fin de recoger mayores antecedentes entre los participantes sobre el proceso de transición entre la educación media y la actividad educativo-laboral futura.

II. CARACTERISTICAS DEL GRUPO EN ESTUDIO

El grupo en estudio estuvo compuesto por 338 jóvenes de la educación Técnica, que en 1983 completaron su cuarto medio en la comuna de La Cisterna y en una escuela agrícola cercana a Santiago.

Se administró la encuesta en todos los establecimientos públicos y en algunos establecimientos privados que se consideraron representativos. Cabe mencionar que, al momento de realizar la encuesta, los establecimientos públicos de la modalidad Técnico-Profesional tenían un decreto de traspaso al área privada, lo que posteriormente sólo se materializó en 1986.

La comuna de La Cisterna se caracteriza por corresponder a uno de los sectores con mayor densidad de población obrera de la Región Metropolitana. Consecuentemente, el grupo en estudio resultó sesgado comparado con los datos censales, dándose una mayor proporción de hijos de obreros y obreros especializados. La mayoría de los padres no tenía estudios o tenía sólo educación básica.

Los padres de las mujeres tenían menores niveles educativos, lo que puede relacionarse con un menor nivel socio-económico (Ver Cuadro 1).

La edad de los jóvenes era muy homogénea: entre los 19 y 22 años. Los promedios de edades eran similares por sexo, y por modalidad. Todos tenían alrededor de 19 años al momento de egresar. Este promedio corresponde prácticamente a la edad normal establecida por el Ministerio de Educación, considerando que se ingresa a la Escuela a los 6 años.

Se encuestaron jóvenes de distintas áreas y especialidades. El área más representada fue la industrial, con un 46% del total de egresados. Dentro de dicha área, la mayoría eran varones (87%) y se ubicaban en especialidades del campo de la electricidad y la electrónica. Las mujeres sólo se han incorporado en años recientes a estas dos especialidades, por lo cual no se presentaron casos en los últimos cursos de la educación media. Para el resto de las especialidades de esta área (Programación, Textil y Química) la proporción de hombres y mujeres fue similar.

La segunda área dentro de la modalidad Técnico-Profesional más representada fue la técnico-femenina (27%) que, en este caso incluyó las especialidades de Alimentación, Párvulos y Bienestar Social, siendo esta última muy reducida. En estas especialidades no se encontraron varones.

El tercer lugar le correspondió al área comercial (24%). Dentro de ella se dió una mayor proporción de mujeres que se concentraban en las especialidades de contabilidad y secretariado y, en mucho menor proporción, en contabilidad y ventas.

Dado que no había escuelas agrícolas en la comuna de La Cisterna se incorporó al grupo en estudio un establecimiento de esta especialidad cercano a dicha comuna, completando así un espectro más representativo de especialidades.

III. ASPIRACIONES DE LOS JOVENES EN LA MODALIDAD TECNICO-PROFESIONAL AL TERMINO DEL CUARTO AÑO MEDIO

Entre los jóvenes de esta modalidad distinguimos según su aspiración aquellos, que:

- 1) Sólo se planteaban estudiar;
- 2) Aquellos que pensaban estudiar y trabajar y
- 3) los que pre-

tendían sólo trabajar.

1) La mitad de los jóvenes pretendía sólo estudiar, incluyendo entre ellos un 120/o que se proponía hacer su práctica profesional. Del resto de los jóvenes que pensaba estudiar, casi todos se disponían a ingresar en la educación terciaria, salvo un grupo muy reducido (20/o) que deseaba capacitarse en la educación no formal. Entre quienes se proponían continuar en la educación terciaria, predominaban los hombres. En cambio, entre quienes pensaban realizar su práctica profesional la proporción de mujeres duplicaba la proporción de hombres.

La cantidad de jóvenes que deseaba hacer su práctica es un tercio de los que deseaban continuar estudios post-secundarios, para lo cual esta modalidad no los prepara directamente (ver cuadro 2).

2) Alrededor de una cuarta parte de los jóvenes de esta modalidad se proponía combinar los estudios y el trabajo, incluyendo entre ellos a un 40/o que deseaba hacer su práctica y trabajar. El resto de este grupo pretendía ir a la educación terciaria y trabajar en forma paralela, salvo un 30/o que pensaba capacitarse en la educación no formal e incorporarse al mismo tiempo, al mercado laboral. Dentro de este grupo no hubo diferencias importantes entre hombres y mujeres.

3) La proporción de jóvenes que se proponía sólo ingresar a la actividad laboral es considerable, ya que alcanzó un porcentaje del 270/o de los egresados de esta modalidad. Las mujeres tenían un interés mayor en este sentido. Cabe recordar que el grupo de mujeres de esta modalidad correspondía al nivel socioeconómico más bajo, lo que podría explicar esta situación.

Prácticamente dos tercios (640/o) de los que deseaban trabajar no indicaron donde lo harían; el resto, en su mayoría (310/o) deseaba hacerlo en el sector formal de la economía, salvo un grupo reducido (50/o) que pensaba trabajar por su cuenta. Esto último, al menos entre los hombres contrasta con el interés de los egresados de la modalidad científico-humanista que deseaban trabajar en forma independiente (ver cuadro 3).

En síntesis se pudo establecer que aproximadamente la mitad de los jóvenes de la modalidad técnico-profesional se proponía continuar estudios post-secundarios, ya sea en forma exclusiva o simultánea al trabajo. Aproximadamente la cuarta parte de ellos deseaba únicamente trabajar y, uno de cada seis se interesaba por continuar con su práctica, incluyendo entre ellos los que simultáneamente pensaban trabajar.

Finalmente, alrededor de la mitad de los jóvenes tenía una plena correspondencia entre la especialidad para la cual fueron preparados y su aspiración, sin que hubiera diferencias significativas entre hombres y mujeres (ver cuadro 4).

La justificación más frecuente que los jóvenes daban para elegir su aspiración fue la vocación o gusto por la actividad futura. Esta razón la dió alrededor de un tercio del grupo total, pero fue mucho más frecuente entre los que deseaban estudiar y por cierto se presentó en forma bastante limitada entre los estudiantes de la modalidad científico humanista que se proponían trabajar (Ver Cuadro 5).

Otra razón, citada por aproximadamente uno de cada cinco jóvenes, fue la necesidad de logro, es decir, el deseo de superación o de cumplir con metas personales. Esta opinión fue más común entre aquellos que se proponían estudiar y trabajar simultáneamente, para lo cual se requiere un gran esfuerzo.

También aproximadamente uno de cada seis jóvenes, dio razones de índole pragmático, basadas en un sentido de la realidad. Por ejemplo, decían que la actividad escogida era la única viable, o la que más se ajustaba a la situación económica de la familia. Como era de esperar estas respuestas surgieron especialmente entre aquellos que se proponían sólo trabajar.

Un grupo proporcionalmente similar al anterior justificó su decisión, basándose en las perspectivas futuras de la actividad escogida. Esta razón se dió con cierta preferencia entre quienes deseaban estudiar y trabajar simultáneamente. En cambio se dió con menos frecuencia entre los jóvenes de la modalidad técnico-profesional que pensaba estudiar.

La capacidad personal, el sentirse con ciertas habilidades para la actividad seleccionada, se dió como razón en un grupo algo menor de jóvenes, especialmente entre quienes deseaban continuar estudiando.

A partir de lo anterior, cabe mencionar que algunos justificaron su decisión basados en un sentido social. Por ejemplo para apoyar a su familia y otros; fundamentalmente mujeres, lo hicieron con una perspectiva de servicio a la sociedad.

Hubo una gran coincidencia entre la aspiración de los jóvenes, entendida como la actividad concreta que iban a realizar al término de su educación media, y una "actividad ideal", que realizarían, en el supuesto caso que se dieran todas las condiciones económicas y ambientales favorables (Ver Cuadro 6). Esto significa que, para la gran mayoría, la aspiración elegida no cambiaría si las condiciones materiales se modificaran. Hubo una diferencia, aunque pequeña entre hombres y mujeres.

En concordancia con lo anterior, prácticamente todos se sentían satisfechos con su elección. Este nivel de satisfacción fue menor entre los de la modalidad científico-humanista, en especial en aquellos cuya aspiración era sólo trabajar (Ver Cuadro 7). Probablemente porque ésta era una decisión que se generaba por una necesidad, y no tanto por un interés vocacional.

Algo más de la mitad de los jóvenes se sentía satisfecho porque le gustaba la actividad que realizarían cuando egresarán. Otro tercio estaba contento, porque se sentía cumpliendo ciertas metas y una proporción algo menor, por las perspectivas futuras que les ofrecería la actividad que se proponían llevar a cabo.

Por otra parte, quienes no se sentían plenamente satisfechos con su aspiración, dieron como razones más frecuentes que no les agradaba su actividad futura o que no tuviera buenas perspectivas. Un grupo más reducido indicó que sentía no haber realizado un esfuerzo suficiente y, sólo un grupo muy pequeño (4%) se sentía insatisfecho por no disponer de los recursos suficientes.

El prestigio que los jóvenes le asignaban a su aspiración, también fue en forma similarmente alta, para todas las aspiraciones, siendo algo mayor, pero no significativa, la de combinar estudio y trabajo (Ver Cuadro 8).

Los jóvenes que asignaron alto prestigio a su aspiración lo justificaban, principalmente porque la actividad que pensaban realizar tenía status social; porque presentaba buenas perspectivas futuras y, en menor proporción, por la labor social que podrían realizar. Otro grupo, en cambio, explicaba el prestigio en términos personales, es decir: porque les gustaba su aspiración o porque era un desafío de superación, o bien estipulaban que el prestigio no dependía de la actividad, sino de las personas.

Por otra parte, los jóvenes que argumentaban en términos negativos asignaban el menor prestigio de su aspiración porque no era lo mejor, por la falta de futuro o por una incongruencia con su aspiración ideal.

En general, a mayor nivel ocupacional de los padres, mayor fue el interés de los jóvenes por continuar estudiando, y fue menos frecuente la aspiración de trabajar (Ver Cuadro 9). La aspiración de continuar estudios universitarios (Carreras de 6 años), fue menos frecuente entre los hijos de obreros, que en el resto de los jóvenes. No ocurrió lo mismo para las carreras de menor duración (4 y 2 años) para las cuales las tendencias son más parecidas.

Los hijos de obreros estaban más interesados por incorporarse al mercado laboral (59%) que el resto (aproximadamente 40%). Uno de cada tres hijos de obreros y uno de cada cuatro hijos de oficinistas y técnicos pensaba trabajar como única actividad. En cambio, casi no hubo hijos de obreros especializados en esta situación (3%). Por otra parte, los hijos de obreros especializados estaban más interesados en completar su práctica profesional (23%) que el resto (aproximadamente 10%). En todo caso, en esta modalidad fue más evidente el interés por trabajar.

IV. EXPECTATIVAS DE CUMPLIR CON LAS ASPIRACIONES

La expectativa es la percepción que tienen los jóvenes acerca de la probabilidad de materializar sus aspiraciones. Es decir, su predisposición de éxito o de fracaso.

La mayoría de los jóvenes era optimista frente a su aspiración, ya que pensaba que podría llevarla a cabo. Sin embargo, un grupo relativamente importante se mostraba dubitativo, y un conjunto muy reducido de jóvenes era francamente pesimista, en relación con las metas que se había propuesto (Ver Cuadro 10). En general, las tendencias fueron similares (diferencias no significativas) para ambos sexos.

En cuanto a las razones que dieron los jóvenes para justificar sus expectativas, hubo una clara y significativa diferencia entre los optimistas y los dubitativos. Los primeros explicaron su alta expectativa por la confianza que tienen en ellos y por el empeño que pondrían para lograr su meta. Los segundos, en cambio, explicaron sus dudas por falta de empeño y por el rol que podría jugar la suerte.

V. CUMPLIMIENTO DE LAS ASPIRACIONES PARA LOS EGRESADOS DE LA EDUCACION MEDIA TECNICO-PROFESIONAL

Entre los jóvenes de esta modalidad distinguimos, al igual que para las aspiraciones, tres grupos: Aquellos que se disponían a 1) estudiar; 2) estudiar y trabajar y; 3) trabajar solamente.

1) Entre quienes deseaban sólo estudiar, pudimos distinguir entre los que se proponían ir a la educación terciaria, los que deseaban hacer su práctica y quienes aspiraban a capacitarse en la educación no formal. Un 21% de los que deseaban continuar estudios terciarios cumplió con su meta, incluyendo un 2% que estaba buscando trabajo. El resto estaba principalmente realizando su práctica (43%), capacitándose (6%), o en el campo laboral (15%). En este grupo hay una notable diferencia entre hombres y mujeres, ya que ninguna de ellas (de

un total de 34) materializó su aspiración. En cambio, una gran mayoría (70%) de las mujeres de este grupo realizó su práctica profesional.

No todos los jóvenes que postularon a la educación terciaria ingresaron al nivel que deseaban. Sin embargo, no fue tan clara la tendencia a aumentar el desajuste con el mayor status de las carreras a que aspiraban (Ver Cuadro 12).

Los jóvenes que aspiraban a realizar estudios terciarios, abandonaron su trayectoria prematuramente. Sólo dos tercios de ellos rindió su Prueba de Aptitud Académica, menos de la mitad postuló a la educación terciaria y apenas una cuarta parte ingresó. Sin embargo, fue similar la proporción de jóvenes que postularon y no fueron aceptados, a pesar de que recibieron una preparación diferente (Ver trayectoria en Cuadro 13). Es probable que muchos jóvenes dieran su Prueba de Aptitud, y postularan a la educación terciaria, después de completar su quinto año técnico, que corresponde al período de práctica profesional.

Entre quienes deseaban realizar su práctica profesional, la coincidencia entre aspiraciones y metas es alta (81%), en especial entre las mujeres. En este grupo, un pequeño porcentaje (3%) ingresó a la educación terciaria y otra proporción igual se incorporó a la fuerza laboral, de los cuales más de la mitad (13%) corresponde a personas que estaban haciendo simultáneamente su práctica (Ver Cuadro 11).

Este grupo parece ser de los que tenía más clara su aspiración ya que sólo un 15% dió su Prueba de Aptitud Académica y, de ellos, ninguno se incorporó posteriormente a la educación superior, sino en gran medida continuaron con su práctica. Uno de cada tres jóvenes de este grupo buscó trabajo, y uno de cada siete estaba ocupado un año después (Ver trayectoria en Cuadro 14).

Un grupo muy reducido de jóvenes pensaba capacitarse en la educación no formal, al término de su educación media (6 casos). Al cabo de un año, la mitad de ellos estaba haciendo su práctica y la otra mitad estaba buscando empleo (Ver Cuadro 11). Casi todos dieron su Prueba de Aptitud, pero sólo uno de los seis postuló e ingresó a la Universidad (Ver trayectoria en Cuadro 15).

2) Entre quienes pretendían ir a la educación terciaria y trabajar en forma simultánea ninguno cumplió con sus metas. Una pequeña proporción de ellos fue sólo a la educación terciaria, y aproximadamente la cuarta parte estaba ocupado. La mayoría en cambio, estaba realizando su práctica, dentro de los cuales la mitad, aproximadamente, estaba paralelamente en la fuerza laboral (Ver Cuadro 11).

La decisión de realizar la práctica en este grupo fue bastante temprana, ya que menos de la mitad dió su Prueba de Aptitud y, contrariamente a lo esperado, apenas un 13% postuló a la Universidad, como era parte de su aspiración al egresar. Solamente un joven buscó trabajo junto con estudiar en la educación terciaria (Ver Cuadro 16).

Ninguno de los jóvenes que se proponía trabajar y hacer su práctica materializó su aspiración. Alrededor de un tercio estaba haciendo su práctica y buscando trabajo (Ver Cuadro 11), mientras que algo más de la mitad estaba concentrado sólo en su práctica. Dentro de este grupo no había nadie ocupado un año después del egreso. Por otra parte, sólo dos de los once jóvenes con esta aspiración dieron su Prueba de Aptitud Académica y, ninguno de ellos postuló a la educación terciaria (Ver Cuadro 17).

Tampoco ninguno de los jóvenes que se proponía trabajar y capacitarse fuera del sistema formal de educación lo hizo. El 80% de este grupo realizó, en cambio, su práctica profesional, y de éstos, la mitad buscó trabajo en forma simultánea. En este grupo aproximadamente un 30% dió su Prueba de Aptitud Académica y un 10% (un caso) continuó en la educación terciaria trabajando al mismo tiempo (Ver Cuadro 18).

3) Entre los jóvenes que aspiraban a trabajar como única actividad, sólo 10% estaba ocupado. Sin embargo, había un 13% que además de estar trabajando estudiaba, ya sea haciendo su práctica o en otros estudios. De hecho, al igual que en los grupos anteriores, la mayoría de este grupo (76%) estaba realizando su práctica profesional (ver cuadro 11). Un 16% dió su Prueba de Aptitud Académica y un 1% continuó estudios superiores (Ver Cuadro 19).

En síntesis, se podría decir que un quinto de los egresados de esta modalidad cumplió con sus aspiraciones en términos globales. Comprobamos, además, que la gran mayoría estaba haciendo su práctica, con lo cual podría obtener el título de técnico. Este hecho significa una postergación del ingreso al mercado laboral y, posiblemente, la postergación al ingreso a la educación terciaria al menos por un año. (Ver Cuadro 20).

Es interesante destacar que sólo el 39% de los jóvenes de la modalidad técnico-profesional da su prueba de aptitud académica al término de su cuarto medio y sólo un 12% ingresa a la educación superior. Por otra parte, el 51% ha hecho un esfuerzo por buscar trabajo aunque sólo el 21% estaba ocupado un año después de terminar su cuarto medio (Ver Cuadro 20).

VI. PERCEPCION DE EXITO O FRACASO

La mayoría (62%) de los jóvenes se sentía exitoso, en términos de cumplimiento de sus aspiraciones (Ver Cuadro 21). Esta percepción es, para la gran mayoría de los casos, reflejo de la realidad, ya que se consideran exitosos preferentemente aquellos que materializan sus aspiraciones (Ver Cuadro 22).

Los jóvenes que ingresaron a la educación terciaria, cualesquiera hubiera sido su aspiración, son los que se consideran en mayor proporción exitosos, seguidos por aquellos que estaban realizando su práctica. En cambio, los que un año después de terminar cuarto medio están sólo en el campo laboral tienden a sentirse fracasados, aunque su aspiración hubiera sido trabajar (Ver Cuadro 23). Esta situación es especialmente crítica para los que están desocupados. Se deduce de este resultado que aun la educación técnico-profesional, orientada a preparar a los jóvenes para un oficio, logra que estos valoren adecuadamente su actividad. Por otra parte se produce un patrón cultural dominante de alta valoración de los estudios superiores y el trabajo profesional.

Los jóvenes de las especialidades técnico-femenino y comercial tienden a sentirse más exitosos que los egresados de la modalidad técnico-agrícola e industrial (Ver cuadro 24), lo cual en parte se explica por la predominancia de mujeres, que como hemos visto tienden a sentirse con mayor frecuencia cumpliendo sus aspiraciones.

Es interesante comprobar que los jóvenes que eran optimistas con respecto a sus aspiraciones al término de cuarto medio, se consideraban preferentemente exitoso un año después

(Ver Cuadro 25). Asimismo los jóvenes del grupo exitoso veían mejor su futuro que los del grupo fracasado. Sin embargo, dentro del grupo fracasado hubo una proporción similar que veía tanto bueno como malo su futuro (Ver Cuadro 26).

Se podría colegir de este resultado que la expectativa de éxito está asociada con la concreción de las metas educativo-laborales y que esto a su vez refuerza una expectativa de éxito futuro, aumentando así las posibilidades reales de tenerlo. En cambio la percepción de fracaso no necesariamente se relaciona con una visión negativa, lo que puede estar dado por un mecanismo psicológico de autoprotección, que opera favorablemente para quienes no han podido materializar sus aspiraciones.

CUADRO 1 (*)
Distribución porcentual del nivel de escolaridad de los padres por sexo y modalidad

Nivel de Escolaridad de los padres	HOMBRES	MUJERES
Sin estudios o básica incompleta	35	49
Básica completa	21	22
Media incompleta	16	16
Media completa	22	12
Superior incompleta	3	1
Superior completa	2	—
Otros estudios	1	1
TOTAL % (n)	100 (165)	100 (152)

(*) En éste y otros cuadros, por efecto de aproximación al entero, los porcentajes pueden no sumar exactamente 100.

CUADRO 2
Distribución porcentual de las aspiraciones de los
jóvenes de la modalidad técnico profesional por sexo

ASPIRACION		HOMBRE	MUJER	TOTAL
ESTUDIAR	Universidad	14	5	10
	Institutos Profesionales	18	15	17
	Centros de Formación Téc.	13	6	9
	Educación No Formal	2	2	2
	Práctica Profesional	7	16	12
Trabajar y Estudiar		18	21	20
Trabajar y práctica		4	3	4
Trabajar		24	31	27
TOTAL	% (n)	100 (152)	100 (143)	100 (295)

CUADRO 3
Aspiraciones Laborales: Sector de la Economía
donde desea trabajar

		HOMBRE	MUJER	TOTAL
No indica dónde		66	62	64
Sector Formal		27	34	31
Sector Informal		6	4	5
TOTAL	% (n)	100 (70)	100 (79)	100 (149)

CUADRO 4
Correspondencia entre la aspiración y la especialidad para lo cual
fueron preparados los técnicos profesionales

NIVEL DE CORRESPONDENCIA		HOMBRE	MUJER	TOTAL
No corresponde		20	30	24
Corresponde en parte		30	29	29
Correspondencia plena		50	42	47
TOTAL	% (n)	100 (135)	100 (136)	100 (271)

CUADRO 5
Justificación de la aspiración

RAZON ASPIRACION	VOCACION			PERSPECTIVAS			DESEOS DE SUPERACION			CAPACIDAD PERSONAL			SENTIDO DE REALIDAD			TOTAL % (n)		
	Hombre	Mujer	Total	Hombre	Mujer	Total	Hombre	Mujer	Total	Hombre	Mujer	Total	Hombre	Mujer	Total	Hombre	Mujer	Total
Estudio práctico	42	32	38	13	13	13	23	27	25	12	14	13	10	14	12	100 (78)	100 (71)	100 (149)
Estudio y trabajo	25	19	21	13	26	20	21	29	25	13	13	13	29	13	20	100 (24)	100 (31)	100 (55)
Trabajo	33	24	28	12	22	18	12	16	14	3	13	9	39	24	31	100 (33)	100 (45)	100 (78)
TOTAL		32%		16%		44			62		12%		33		53			100 (282)

CUADRO 6
Comparación entre aspiración ideal deseada y la aspiración real escogida

NIVEL DE COINCIDENCIA	HOMBRE	MUJER
Escasa	8	13
Mediana	17	11
Alta	23	13
Plena	52	63
TOTAL	100 (121)	100 (126)

$$TP: j_i^2 = 0,0541$$

CUADRO 7
Distribución del nivel de satisfacción por aspiración

ASPIRACION	NIVEL DE SATISFACCION			Total % (n)
	Bajo	Alto		
Estudiar o hacer la práctica	4	96	100	(219)
Trabajar y Estudiar	2	98	100	(58)
Trabajar	6	94	100	(78)

CUADRO N° 8
Prestigio asignado a las aspiraciones según el tipo de actividad futura.

TIPO DE ASPIRACION	PRESTIGIO ASIGNADO		%	Total n
	Bajo	Alto		
Estudia o hace práctica	4	96	100	(135)
Trabaja y estudia o practica	1	99	100	(67)
Trabajos	7	93	100	(74)

$$Ji^2 = 0,2724$$

CUADRO 9
Aspiraciones de los jóvenes según la ocupación del padre

Aspiración	OCUPACION DEL PADRE				
	Obrero	Obrero especializado	Técnicos y Oficinistas	Profesionales	
Universidad	4	13	18	—	
Instituto	20	14	21	50	
Centro	6	18	11	—	
Otros	2	11	—	25	
Subtotal	32	56	50	75	
Asp. Práctica profesional	7	17	8	—	
Trabajar y estudiar	23	28	18	—	
Trabajar y práctica	4	5	—	—	
Trabajar	32	3	24	25	
TOTAL:	% (n)	100 (94)	100 (119)	100 (38)	100 (4)

CUADRO N° 10
Tipo de expectativas en relación al logro de las aspiraciones

TIPO DE EXPECTATIVAS	HOMBRE	MUJER	
Optimista	61	68	
Dubitativo	36	31	
Pesimista	3	1	
TOTAL	% (n)	100 (155)	100 (150)

$$TP: Ji^2 = 0,3449$$

CUADRO No 11
CUMPLIMIENTO DE LAS ASPIRACIONES PARA LOS EGRESADOS DE
LA EDUCACION TECNICO-PROFESIONAL (HOMBRES Y MUJERES)

ASPIRACIONES	S E X O	METAS (ACTIVIDADES REALIZADAS UN AÑO DESPUES DE EGRESAR)										T O C I P A D O S	NO ES TU DIA N N I T E L A B A J A N	T O T A L o/o (n)					
		SOLO ESTUDIAN					ESTUDIAN Y TRABAJAN								SOLO TRABAJAN				
		EDUC. TERCIA RIA	EDUC. PRACT. PROFE SIONAL	EDUC. NO FOR MAL	ED. TERCIA RIA Buscando Trabajo	ED. NO FORMAL Trabajando	ED. NO FORMAL Buscando Trabajo	ED. TERCIA RIA Buscando Trabajo	ED. TERCIA RIA Trabajando	ED. NO FORMAL Trabajando	ED. NO FORMAL Buscando Trabajo				ED. NO FORMAL Buscando Trabajo x 1ra. vez	Buscando Trabajo x 1ra. vez	Buscando Trabajo x 1ra. vez	Buscando Trabajo x 1ra. vez	
SOLO EDUCACION ESTU- DIAR	H	28	19	8	3	7	3	5	2	3	10	9	100 (67)						
	M	19	52	5	2	12	2	4	1	6	9	12	100 (34)						
TOT		47	71	13	4	19	4	8	2	12	19	21	100 (101)						
PRACTICA PROFESIO- NAL	H	10	40	10	7	11	5	5	20	20	20	3	100 (10)						
	M	3	68	3	5	8	5	5	5	5	5	3	100 (28)						
TOT		13	108	13	12	19	10	10	25	25	25	6	100 (39)						
EDUC. No FORMAL	H	100	25	25	25	25	25	25	25	25	25	25	100 (2)						
	M	33	17	17	17	17	17	17	17	17	17	17	100 (4)						
TOT		133	42	42	42	42	42	42	42	42	42	42	100 (6)						
EDUCACION TERCIARIA	H	4	14	14	9	9	4	23	3	14	9	9	100 (22)						
	M	3	41	3	28	16	4	3	3	3	3	3	100 (32)						
TOT		7	55	17	37	25	8	26	6	17	12	12	100 (54)						
ESTU- DIAR Y TRABA JAR	H	25	72	72	14	14	27	50	25	25	25	25	100 (4)						
	M	55	33	33	14	14	33	14	9	9	9	14	100 (7)						
TOT		80	105	105	28	28	60	64	34	34	34	39	100 (11)						
EDUC. NO FORMAL	H	33	43	43	14	14	40	33	10	10	10	10	100 (3)						
	M	40	40	40	10	10	40	10	10	10	10	10	100 (7)						
TOT		73	83	83	24	24	80	43	20	20	20	20	100 (10)						
SOLO TRABAJAR	H	3	39	3	3	14	3	3	2	9	17	9	100 (35)						
	M	1	63	1	15	12	15	15	2	2	4	4	100 (49)						
TOT		4	102	4	18	26	18	18	4	11	21	13	100 (84)						

Indica plena coincidencia entre aspiración y actividad posterior.
H. Hombre
M. Mujer

CUADRO No 12

Cumplimiento de las aspiraciones para los egresados de la educación técnico profesional que deseaban continuar estudios terciarios

LUGAR DE ESTUDIO UN AÑO DESPUES	ASPIRACIONES AL EGRESAR													
	UNIVERSIDAD CARRERA DE 6 AÑOS		UNIVERSIDAD CARRERA DE 4 AÑOS		INSTITUTO CARRERA DE 4 AÑOS		CENTRO CARRERA DE 2 AÑOS		OTROS ESTUDIOS		Total	Total		
	Hombre	Mujer	Hombre	Mujer	Hombre	Mujer	Hombre	Mujer	Hombre	Mujer				
Universidad	60	-	67	-	50	67	-	67	40	-	33	20	100	33
Instituto	40	-	-	100	25	17	-	17	40	-	33	-	-	-
Centro	-	-	33	-	25	17	-	17	20	100	33	80	-	67
%	100	-	100	100	100	100	-	100	100	100	100	100	100	100
(n)	(10)	-	(3)	(1)	(4)	(6)	-	(6)	(5)	(1)	(6)	(5)	(1)	(6)

Cuadro 13
 Trayectoria de los egresados de la Educación Técnico
 Profesional cuya aspiración era realizar estudios terciarios

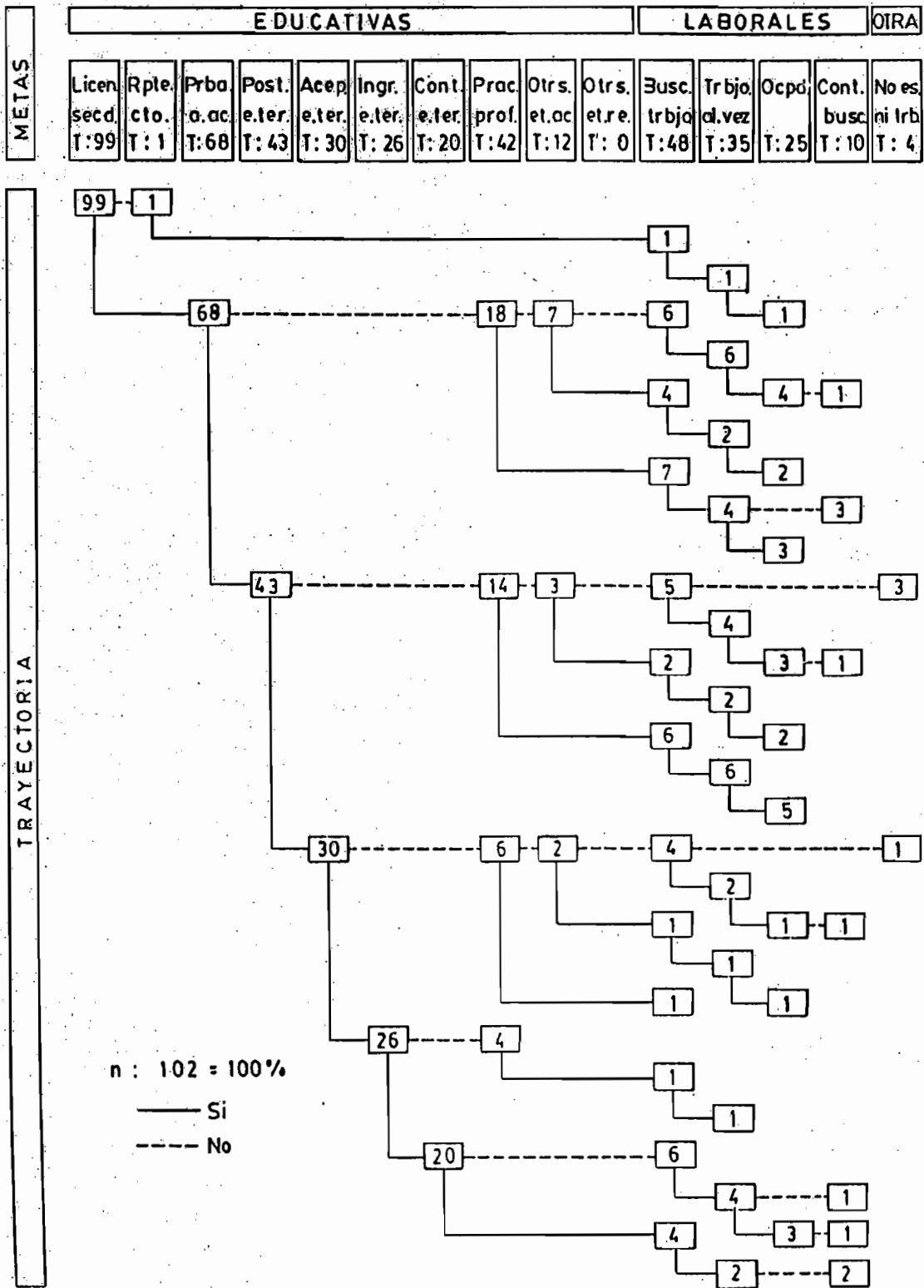

Cuadro 15
 Trayectoria de los egresados de la educación Técnico Profesional cuya
 aspiración era capacitarse en la educación no formal.

EDUCATIVAS										LABORALES				OTRAS
Licen. secund. T: 100	Repite cuarto T: 0	Prba. ap. ac. T: 83	Postu. ed. ter. T: 17	Acept. ed. ter. T: 17	Ingre. ed. ter. T: 17	Contin. ed. ter. T: 17	Pract. profe. T: 33	Otros est. act. T: 0	Otros est. rea. T: 0	Buscó trbjo. T: 67	Trbjo. alg. vez T: 34	Ocpdo T: 17	Contin. busc. T: 50	No est. ni trbja. T: 0

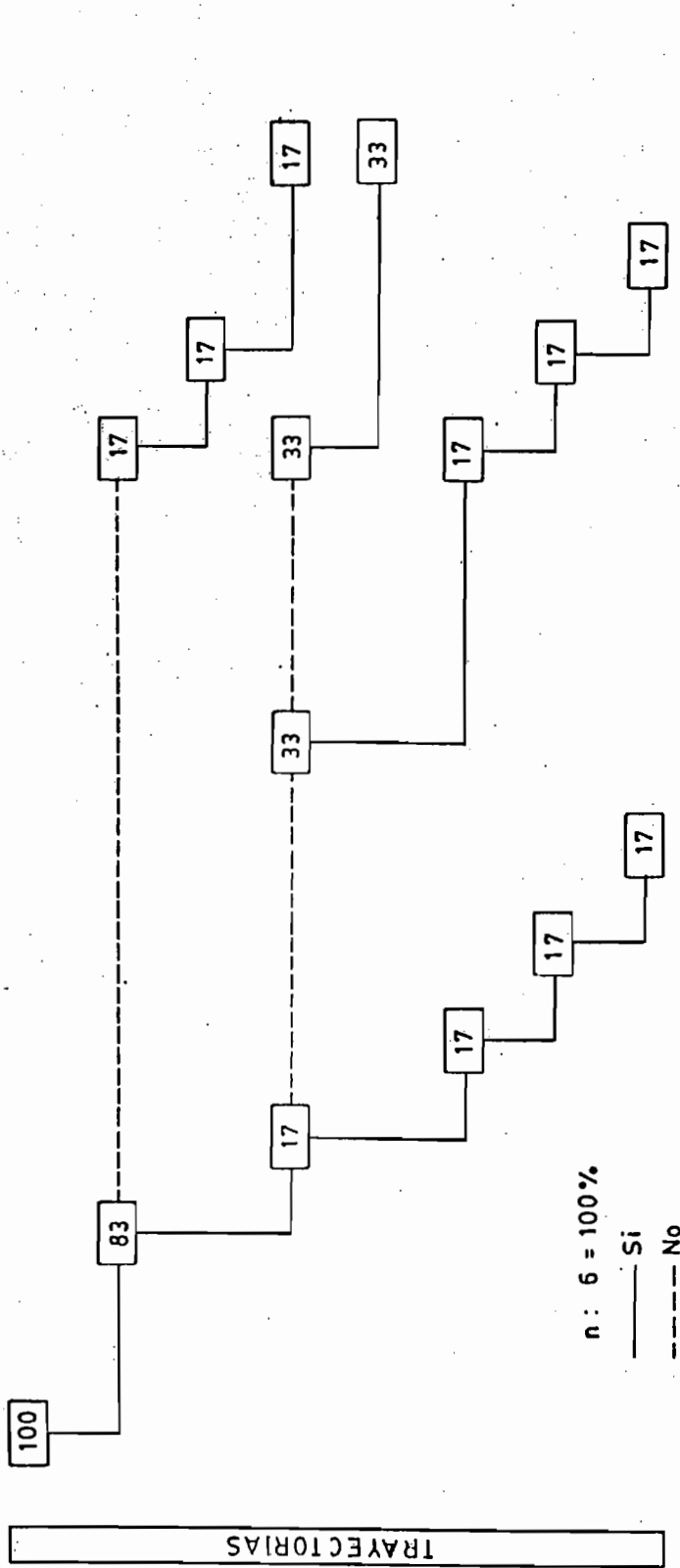

Cuadro 17
 Trayectoria de los egresados de la Educación Técnico Profesional cuya
 aspiración era trabajar y realizar la práctica

EDUCATIVAS											LABORALES			OTRAS
Licen. secund. T: 100	Repite cuarto T: 0	Pr ba. op. ac. T: 18	Postu. ed. ter. T: 0	Acept. ed. ter. T: 0	Ingre. ed. ter. T: 0	Conti. ed. ter. T: 0	Pract. profe. T: 82	Otros est. ac. T: 0	Otros est. re. T: 0	Buscó trbjo. T: 36	Trbjo. alg. vez T: 9	Ocpdo. T: 0	Conti. busc. T: 36	No est. n° trbja. T: 9

METAS

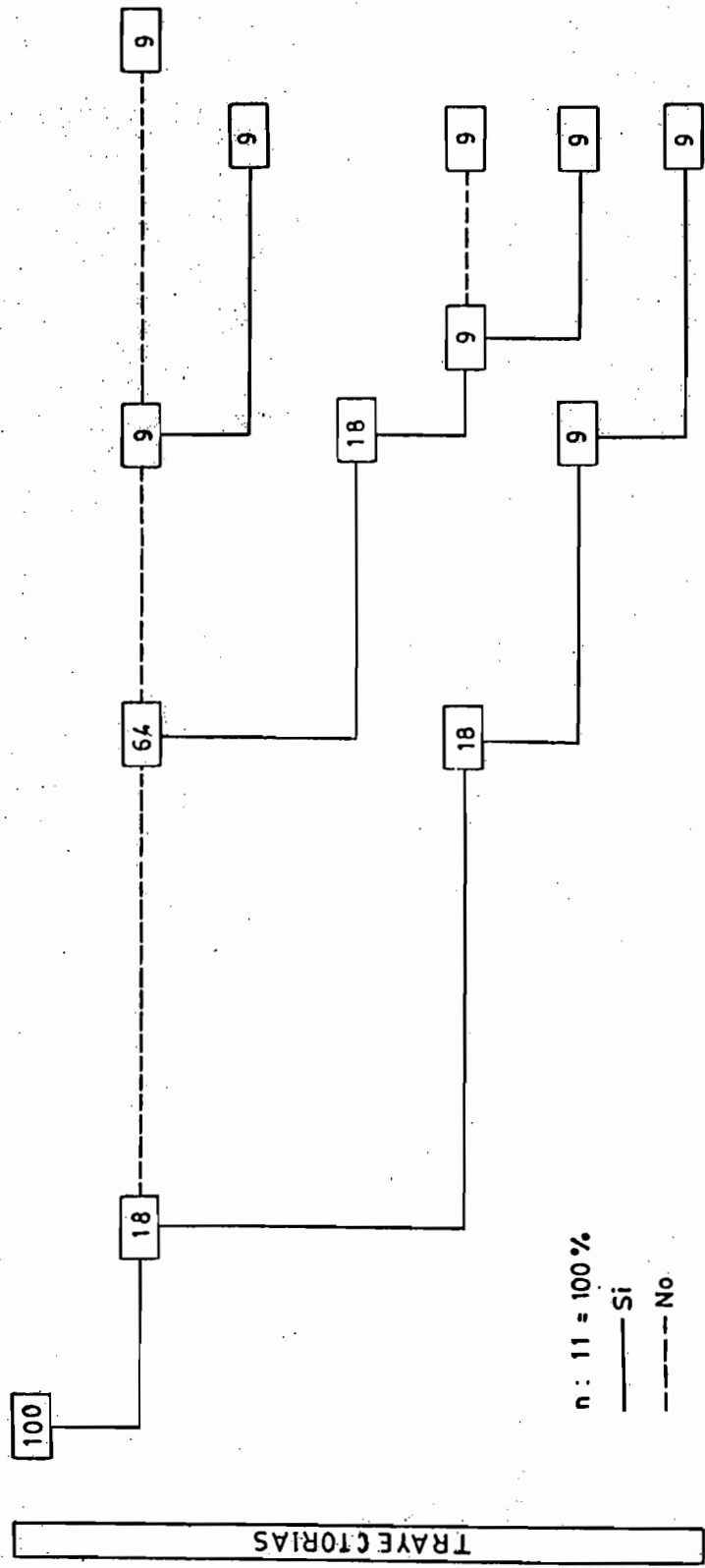

n: 11 = 100%
 — Si
 - - - No

TRAYECTORIAS

Cuadro 19
 Trayectoria de los egresados de la Educación Técnico Profesional cuya
 aspiración era trabajar

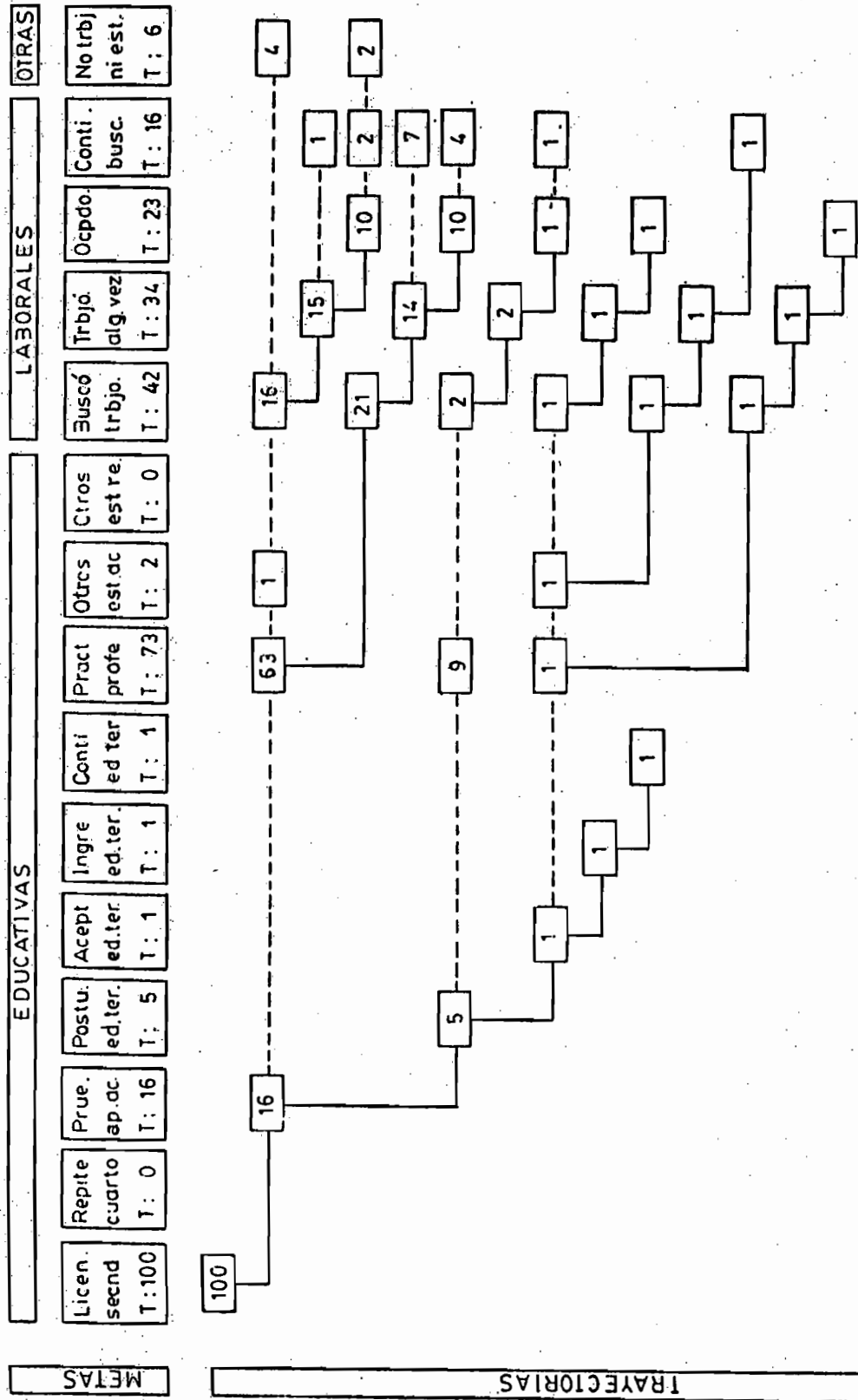

METAS

TRAYECTORIAS

Cuadro 20

Metas y trayectorias educativo-laborales de los egresados de la Educación media Técnico Profesional

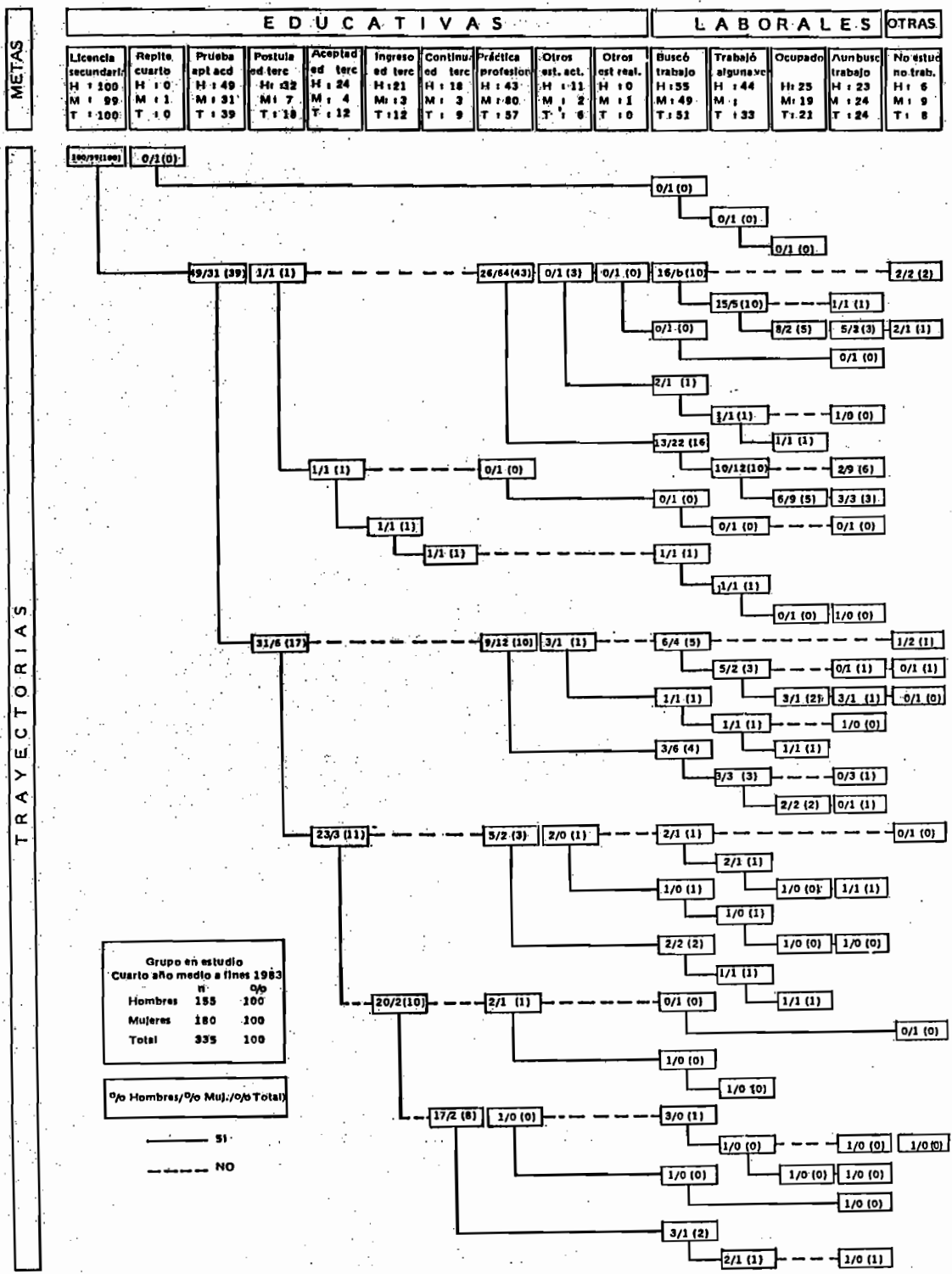

CUADRO Nº 21
Percepción de cumplimiento de las aspiraciones

NIVEL DE PERCEPCION DE LOGRO		HOMBRE	MUJER
Fracasado		37	25
Exitoso		63	75
TOTAL	% (n)	100 (129)	100 (126)

CUADRO Nº 22
Coincidencia entre cumplimiento de las aspiraciones y percepción de cumplimiento

GRADO DE COINCIDENCIA ENTRE ASPIRACION Y ACTIVIDAD POSTERIOR	PERCEPCION DE LOGRO		TOTAL	
	Grupo Exitoso	Grupo Fracasado	%	(n)
Cumple con aspiración	81	19	100	(59)
No cumple con aspiraciones (incluyendo los alumnos en práctica)	72	28	100	(217)
No cumple con aspiraciones (eliminando los alumnos en práctica).	48	52	100	(82)

$$Ji^2 = 0.0004$$

Cuadro No 23
Coincidencia entre cumplimiento de las aspiraciones y percepción de cumplimiento para cada tipo de aspiración grupo exitoso de la Educación Técnico Profesional

ASPIRACION AL EGRESAR	% DEL GRUPO EXITOSO POR ACTIVIDAD, UN AÑO DESPUES DEL EGRESO												No Estudia ni Trabaja		
	SOLO ESTUDIA			ESTUDIA Y TRABAJA				SOLO TRABAJA							
	EDUCACION Terciaria	Práctica	Educacion No Formal	ED. TERCERIA	PRACTICA	ED. NO FORMAL	Busca trabajo 1.a vez	Cesante	Ocupado						
SOLO ESTU- DIAR	Ed. Terciaria	80	81	80	Busca Trabajo	Trabaja	Busca Trabajo	Trabaja	Busca Trabajo	Trabaja	Busca Trabajo	Trabaja	0	78	0
	Práctica	100	88	100	100	100	0	100	0	100	50	66	0	66	100
	Ed. No Formal	100	100	100	-	-	-	-	-	-	-	-	100	-	100
ESTUD. Y TRABA- JAR	Ed. Terciaria	50	94	25	91	75	50	50	0	66	50	50	66	50	-
	Práctica	-	100	-	66	-	-	-	100	-	100	-	-	-	0
	Ed. No Formal	-	100	-	100	100	100	100	0	-	-	-	-	-	-
Sólo Trabajar	100	88	100	67	-	-	100	-	0	25	50	31	62	23	
Total Exitosos	80	88	60	100	81	83	75	40	31	27	62	23			

NOTAS: - En cada casillero se indica el % que percibe un alto cumplimiento de las aspiraciones (grupo exitoso). Los totales aparecen en el Cuadro 11.

- Los Casilleros con doble Marco indican coincidencia entre aspiración al egresar y actividad un año después.

- El signo - indica que no hay casos en el casillero (Ver Cuadro 11).

- La cifra 0 indica que no hay casos con percepción alta de cumplimiento, es decir, jóvenes del grupo exitoso.

CUADRO N° 24

Percepción de logro por especialidad dentro de la modalidad técnico profesional

% QUE SE PERCIBE EXITOSO

TIPO DE LICEO	ESPECIALIDADES	HOMBRE	MUJER	TOTAL
Técnico Femenino	Vestuario			
	Párvulo			
	Alimentación Bienestar Social	—	90	90
Comercial	Contabilidad			
	Secretariado	92	89	90
	Ventas			
Industrial	Electrotecnia			
	Electrónica			
	Química	75	85	77
	Textil Programación			
Agrícola	Fruticultura			
	Ganadería	75	—	75

N° Total de casos: 179.

Cuadro N° 25

Expectativas y cumplimiento de las aspiraciones

PER- CEPCION LOGROS	EXPECTATIVAS			Total (n)
	Dubita- tivos	Optimis- tas	%	
Grupo Fracasado	43	57	100	(80)
Grupo Exitoso	32	68	100	(210)

$$Ji^2 = 0.0001$$

Cuadro N° 26

Percepción de logro y percepción del futuro

PERCEPCION DE LOGRO	PERCEPCION DE FUTURO		Total	
	Malo	Bueno	%	(n)
Fracaso	49	51	100	(80)
Exito	25	75	100	(207)

$$Ji^2 = 0.0085$$